

訂購編號:

**CV-17E-X-Y-Z**

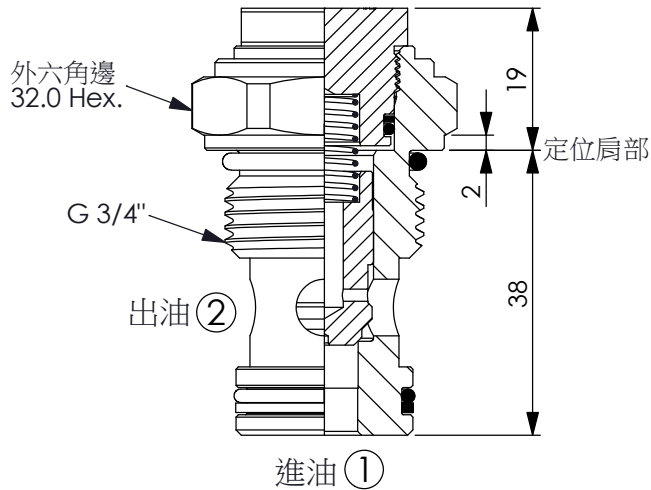

尺寸單位:mm

目錄上的結構、尺寸、資訊僅供參考

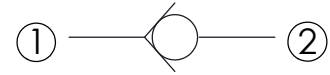

### 技術參數

額定壓力:	350	bar
(最大壓力:	420	bar)
額定流量:	60	l/min
成型孔:	17E-2	
安裝扭矩:	45 - 55	Nm
重量:	0.19	kg

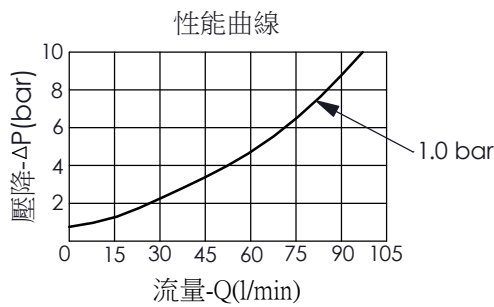

**X**

### 結構設計選項

**22**

① 通 ② (自由流)

**Y**

### 控制彈簧選項

開閥壓

**03**

0.3 bar

**10**

1.0 bar

**50**

5.0 bar

**Z**

### 控制方式選項

**N**

不可調

