

訂購編號: **PDD-52A-X-Y-N-Z**

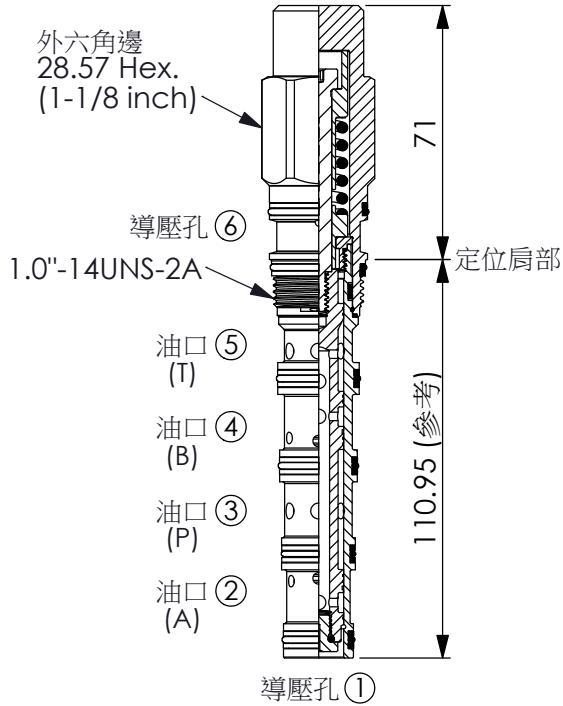

尺寸單位:mm

目錄上的結構、尺寸、資訊僅供參考

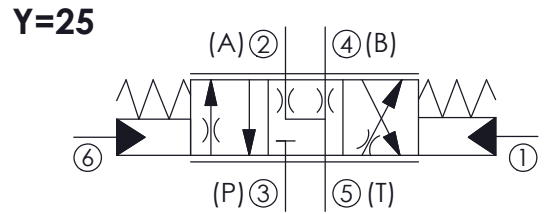
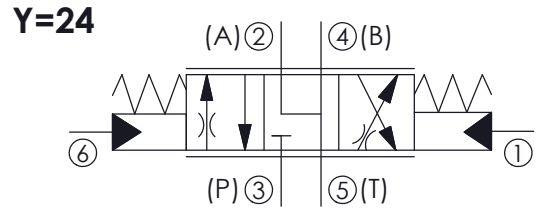

技術參數

額定壓力:	350	bar
額定流量:	70	l/min
成型孔:	52A-6	
安裝扭矩:	60 - 70	Nm
重量:	0.47	kg

- 切換閥所需最小導壓力: 3.5 - 8 bar
- 完全打開所需的導壓力: 20 - 23 bar
- 對於口①和口⑥的運行壓力一般不應超過 35 bar

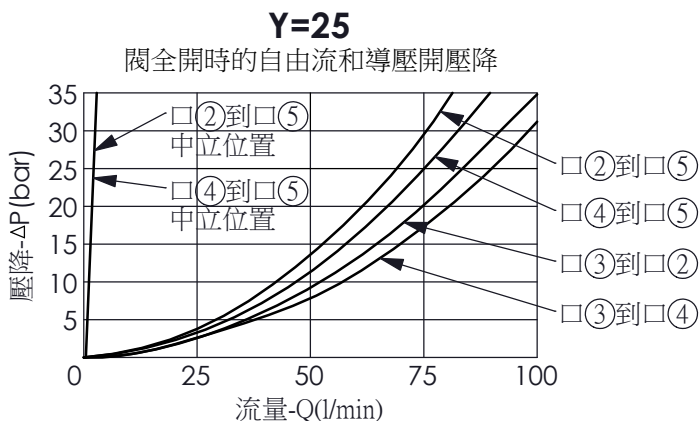
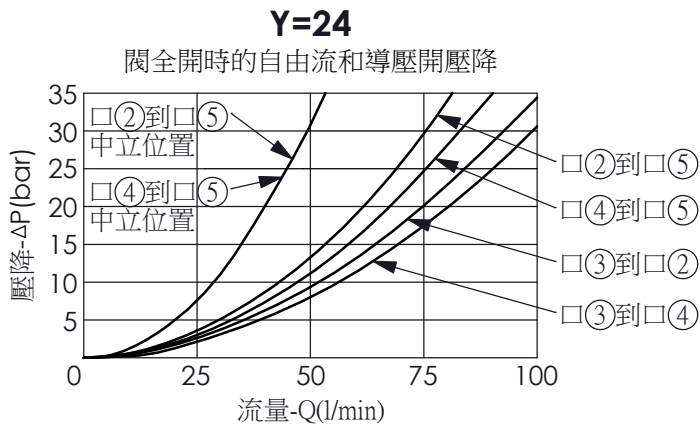

X 型式選項

6P ①, ⑥ 孔導壓

- 最大內漏量約 (30 cc/min./70 bar)

Y 油路方向功能選項

24 口②, 口④到口⑤, 一般型

25 口②, 口④到口⑤, 節流型

Z 流量選項

070 70 LPM

070P 70 LPM, 外部金屬元件不鏽鋼