

訂購編號: **PEP-20W-X-Y-N-Z**

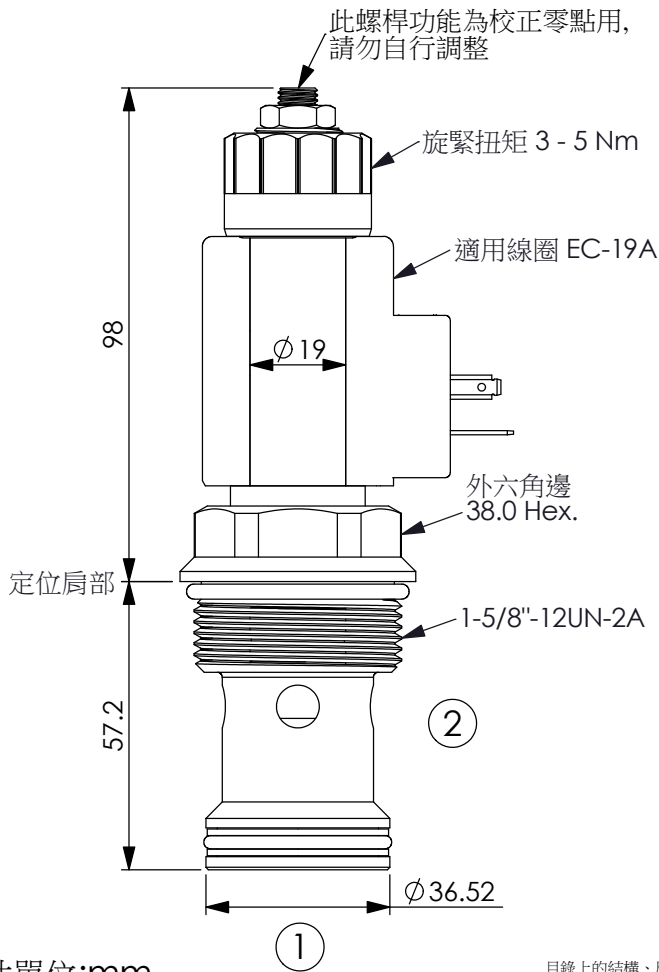

尺寸單位:mm

目錄上的結構、尺寸、資訊僅供參考

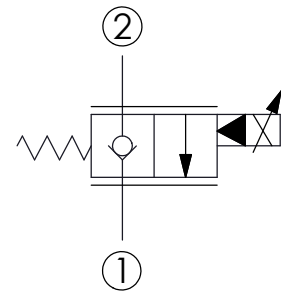

### 技術參數

額定壓力:	260	bar
額定流量:	100	l/min
(參考 $\Delta P=10$ bar時)		
成型孔:	20W-2	
安裝扭矩:	110 - 130	Nm
重量:	(含線圈) 0.886	kg
	(不含線圈) 0.646	kg

線圈必須分開訂購

(5 滴/每分) 壓降 260 bar時

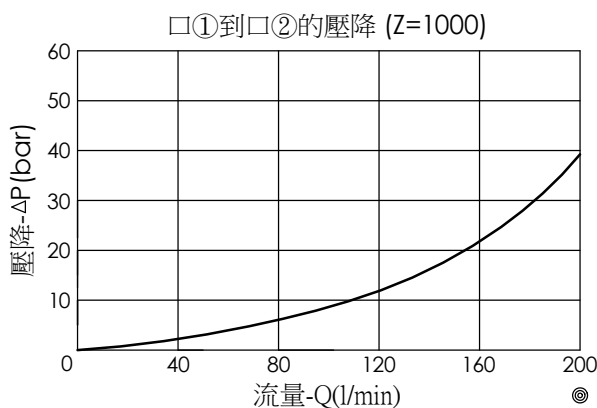
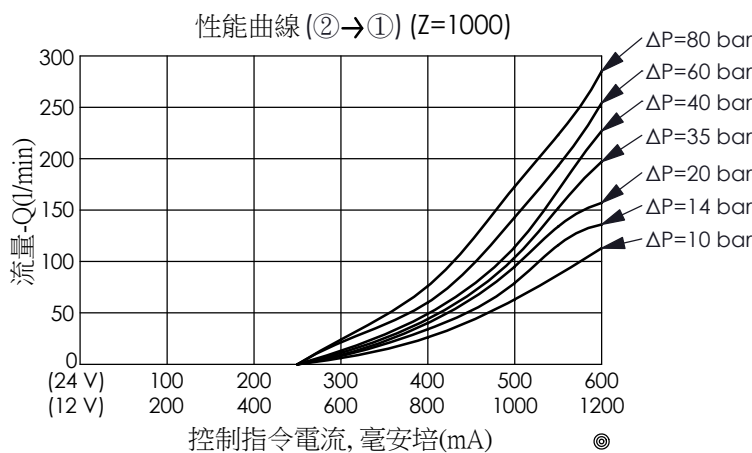

### X 結構設計選項

2D 2口、22瓦線圈  
Ø 19 mm 磁管

### Y 油路方向功能選項

01 常閉型, 通電時, 口②通口①  
但此時口①無法通口②

### Z 流量控制選項

1000 額定流量  
0 - 100 LPM