

方向閥手動旋轉零組件 - 安裝說明

組合圖: *請依照說明鎖緊螺絲

***注意 1:**
請鬆脫*注意 3、4:
"固定座"與"底座"螺絲,
逆時針旋轉"固定座"與"底座"
到適當位置後,
避免順時針造成孔位錯誤
(請參考*注意 1-1),
請優先鎖緊*注意 2: 螺絲,
再將*注意 3、4:
圓周上 5 處螺絲鎖緊

***注意 1-1:**
如果不小心順時針造成孔位
錯誤, 請將零件(12)鬆脫,
拆解零件(11)(9)(8)(7),
依照"起始孔位置圖"重新定位,
請確認閥件口(2)與口(1)相通,
再依序組裝鎖緊固定

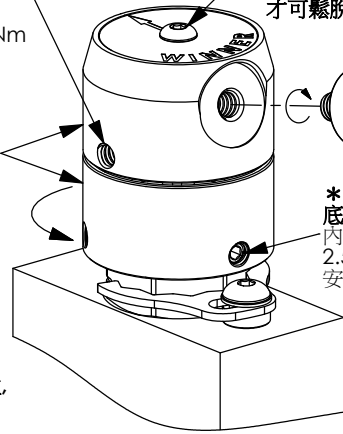

***注意 2: 螺絲**
內六角邊
2.5 Hex.
安裝扭矩 1.5 - 2 Nm
圓周上 5 處螺絲鎖緊後,
才可鬆脫此螺絲, 調整鋁牌

***注意 4: 螺絲**
底座: 圓周上共 3 處
內六角邊
2.5 Hex.
安裝扭矩 2 - 3 Nm

*請自行鎖緊把手,
待圓周上螺絲鎖緊後,
順逆時針旋轉操作

例如: DR-10W-3A-11-R-1

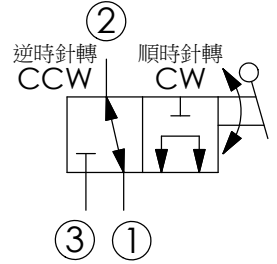

· 逆時針到底時, 口②與口①相通
· 順時針到底時, 口③與口①相通

零組件分解圖:

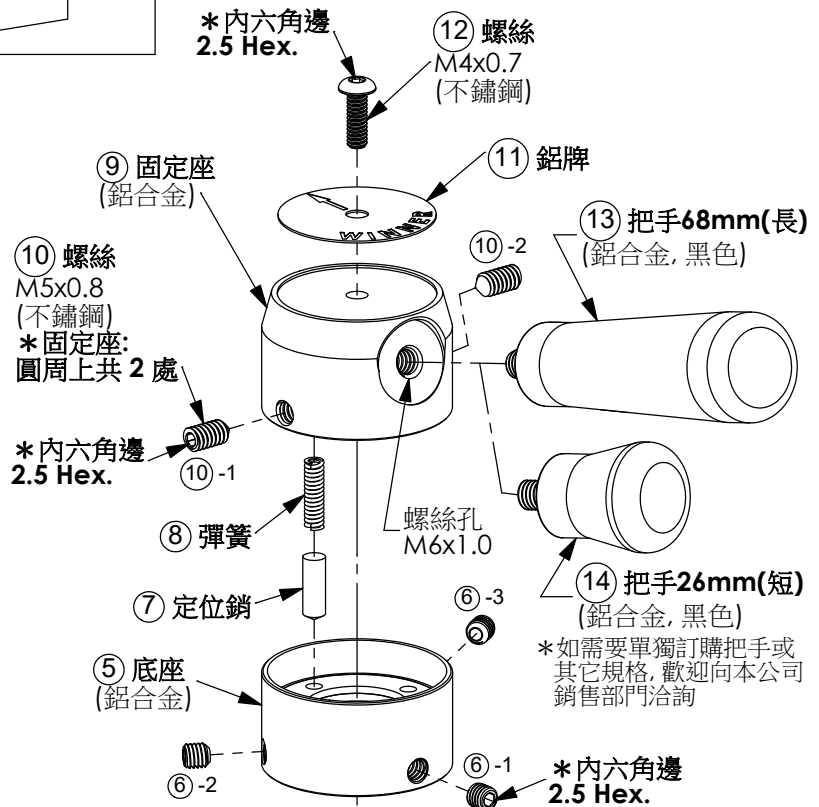

起始孔位置圖: 二位旋鈕, 0° - 90°

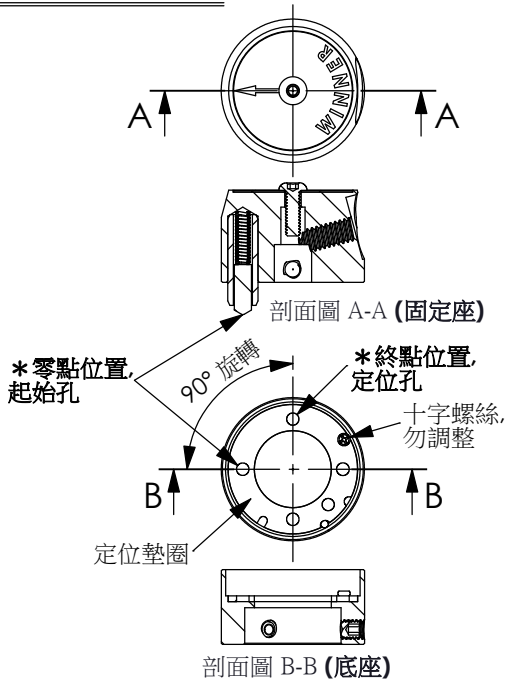

項目	品名	訂購編號	數量
①	油路板 (另外訂購)	ML-10W3-X-AC01	1
②	插式閥防鬆脫擋片 (另外訂購)	7ZE2540C002	1
③	插式閥	DR-10W-3A-11	1
④	旋轉軸軸套	6GX09A10001	1
⑤	底座 (組合件)	7GX37A19001	1
⑥	螺絲M5x0.8 (染黑合金鋼)	5DBM05A001	3
⑦	定位銷	6GX04A13001	1
⑧	彈簧	4DA0307A0072001	1
⑨	固定座 (組合件)	7GX37A24001	1
⑩	螺絲M5x0.8 (不鏽鋼)	4DCM05E006	2
⑪	鋁牌	3AA008	1
⑫	螺絲M4x0.7 (不鏽鋼)	4DCM04N001	1
⑬	把手68mm(長) (含此把手)	DR-10W-3A-11-R-1	1
⑭	把手26mm(短) (含此把手)	DR-10W-3A-11-R-2	1

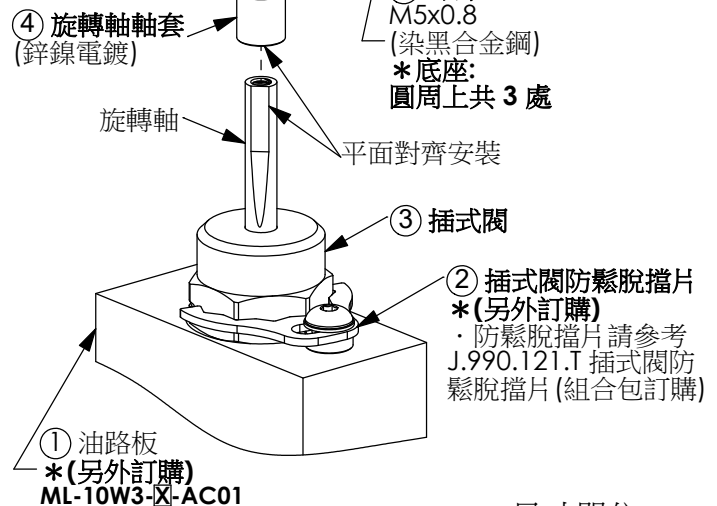

尺寸單位:mm

方向閥手動旋轉零組件 - 安裝說明

起始孔位置圖: 三位旋鈕, 45° - 0° - 45°

